



---

# Climatiseur mobile réversible

## Climatiseur local

(Refroidissement et chauffage)

---

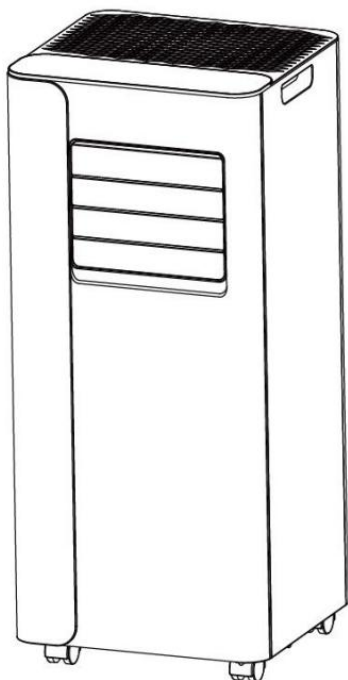

---

## Manuel d'instruction pour OL-A016EE26RN2

### Référence LAGOS

(Avec réfrigérant R290)

---

☆ **Lire et conserver ces  
instructions pour toute  
utilisation ultérieure**

---



R290

## **SOMMAIRE**

---

Instructions de sécurité _ _	2-18	Dépannage _ _ _ _ _	34-35
Installation et fonctionnement	18-28	Caractéristiques techniques _ _	36
Entretien _ _ _ _ _	28-33	Bon de garantie _ _ _ _ _	38

## **1. AVANT DE COMMENCER**

### **1.1 DESCRIPTION**

Nos puissants climatiseurs mobiles sont d'excellentes solutions de refroidissement pour une seule pièce, créant une atmosphère confortable dans votre espace. Ils disposent également d'une fonction de ventilation et de déshumidification pour la circulation de l'air et l'élimination de l'humidité. Ce sont des systèmes autonomes qui ne nécessitent aucune installation permanente, vous permettant de les déplacer là où ils vous seront le plus nécessaires. Ils sont couramment utilisés dans les cuisines, les résidences temporaires, les salles informatiques, les garages et de nombreux autres endroits où l'installation d'une unité extérieure de climatiseur est limitée. L'agent réfrigérant respectueux de l'environnement R290 est utilisé. Le R290 n'a aucun effet nocif sur la couche d'ozone (ODP), un effet de serre négligeable (GWP) et est disponible dans le monde entier. En raison de ses propriétés énergétiques efficaces, le R290 est parfaitement adapté comme réfrigérant pour cette application. Des

précautions particulières doivent être prises en raison de la grande inflammabilité de ce réfrigérant.

## 1.2 SYMBOLES DE L'APPAREIL ET DU MANUEL D'INSTRUCTIONS



**MISE EN  
GARDE**

Avertissement matériel inflammable  
Cet appareil utilise un réfrigérant inflammable.  
Si le réfrigérant fuit et entre en contact avec du feu  
ou un élément chauffant, cela entraîne la génération  
d'un gaz nocif et crée un risque d'incendie.



Avant toute utilisation, lire attentivement les  
instructions.



Avant l'installation, lire attentivement les instructions



Pour toute réparation, suivre les instructions  
données dans le manuel et contacter le service  
après-vente agréé



## INSTRUCTIONS DE SÉCURITÉ

---

- Cet appareil peut être utilisé par des enfants âgés d'au moins 8 ans et par des personnes ayant des capacités physiques, sensorielles ou mentales réduites ou dénuées d'expérience ou de connaissance, s'ils (si elles) sont correctement surveillé(e)s ou si des instructions relatives à l'utilisation de l'appareil en toute sécurité leur ont été données et si les risques encourus ont été appréhendés.
- L'appareil est conçu uniquement pour être utilisé avec le gaz R-290 (propane) comme réfrigérant désigné.
- **Le circuit du réfrigérant est scellé. Seul un technicien qualifié doit tenter toute intervention !**
- Ne pas rejeter le réfrigérant dans l'atmosphère.
- Le R-290 (propane) est inflammable et plus lourd que l'air.
- Il se rassemble d'abord dans les zones basses mais peut être dispersé par les ventilateurs.
- Si du gaz propane est présent ou même suspecté, ne laissez pas le personnel non formé tenter de trouver l'origine.
- Le gaz propane utilisé dans l'appareil est inodore.
- L'absence d'odeur ne signifie pas qu'il n'y a pas de fuite de gaz.
- Si une fuite est détectée, évacuez immédiatement toutes les personnes de la pièce, aérez la pièce et contactez les pompiers locaux pour les informer qu'une fuite de propane s'est produite.
- Ne laissez entrer personne dans la pièce tant que le technicien de service qualifié n'est pas arrivé et ne confirme pas que la pièce est sûre pour y retourner.
- Il ne faut utiliser aucune flamme nue, cigarette ou autre source possible d'inflammation à l'intérieur ou à proximité des appareils
- Les pièces composants sont conçues pour le propane, non-inflammables et antidéflagrantes. Les pièces ne doivent être remplacées que par des pièces de rechange identiques.

**LE NON-RESPECT DE CET AVERTISSEMENT PEUT ENTRAÎNER UNE EXPLOSION, DES DÉCÈS, DES BLESSURES ET DES DOMMAGES MATÉRIELS**

## **2. POUR VOTRE SECURITE**

 <p><b>MISE EN GARDE</b></p>	<p><b>MERCI DE BIEN VOULOIR LIRE LES CONSIGNES DE SÉCURITÉ ATTENTIVEMENT AVANT D'UTILISER L'APPAREIL</b></p>
---	--

### **2.1 PRECAUTIONS D'UTILISATION**

- Si le câble d'alimentation est endommagé, il doit être remplacé par le fabricant, son service après-vente ou des personnes de qualification similaire afin d'éviter un danger.
- L'appareil doit être déconnecté de sa source d'alimentation pendant toute intervention
- Toujours faire fonctionner l'appareil à partir d'une source d'alimentation de même tension, fréquence et puissance que celles indiquées sur la plaque signalétique du produit.
- Toujours utiliser une prise de courant mise à la terre.
- Débranchez le cordon d'alimentation lors du nettoyage ou lorsque l'appareil n'est pas utilisé.
- Ne pas utiliser avec les mains mouillées. Évitez que de l'eau ne se renverse sur l'appareil.



- Ne pas immerger l'appareil ni l'exposer à la pluie, à l'humidité ou à tout autre liquide.
- Ne laissez pas l'appareil fonctionner sans surveillance. Ne pas incliner ni retourner l'appareil
- Ne pas débrancher pendant que l'appareil fonctionne.
- Ne pas débrancher en tirant sur le cordon d'alimentation.
- Ne pas utiliser de rallonge ou d'adaptateur
- Ne pas poser d'objets sur l'appareil.
- Ne pas grimper ni s'asseoir sur l'appareil.
- Ne pas insérer les doigts ni d'autres objets dans la sortie d'air.
- Ne pas toucher l'entrée d'air ou les ailettes en aluminium de l'appareil.
- Ne pas faire fonctionner l'appareil s'il est tombé, endommagé ou présente des signes de dysfonctionnement.
- Ne nettoyez pas l'appareil avec des produits chimiques.
- Assurez-vous que l'appareil est éloigné du feu, ainsi que des objets inflammables ou explosifs.
- L'appareil doit être installé en respectant les règles nationales d'installation électrique

## AVERTISSEMENT

- Ne pas utiliser de moyens pour accélérer le processus de dégivrage ou pour nettoyer, autres que ceux recommandés par le fabricant.

- L'appareil doit être stocké dans un local ne contenant pas de sources d'inflammation fonctionnant en permanence (par exemple : feux nus, appareil à gaz ou radiateur électrique en fonctionnement)
- L'appareil doit être stocké de manière à éviter tout dommage mécanique.
- Ne pas percer ou brûler.
- Attention, les fluides frigorigènes peuvent être inodores.
- L'appareil doit être installé, utilisé et stocké dans un local dont la surface au plancher est supérieure à 9m<sup>2</sup>
- Les tuyauteries ne doivent pas être installées dans un espace non ventilé, si cet espace est inférieur à 9m<sup>2</sup>.
- Il doit y avoir conformité avec les règlements nationaux sur le gaz;
- **AVERTISSEMENT** : les ouvertures de ventilation ne doivent pas être obstruées ;
- L'appareil doit être stocké dans un local ne contenant pas de feux nus fonctionnant en permanence (par exemple, un appareil à gaz) ni de sources d'inflammation (par exemple, radiateur électrique en fonctionnement),
- L'appareil doit être stocké dans une zone bien ventilée où la taille du local correspond à la surface du local telle que spécifiée pour le fonctionnement
- L'installation des tuyauteries doit être réduite au minimum;
- Les opérations de service doivent être uniquement réalisées selon

les recommandations du fabricant.

 <p>MISE EN GARDE</p>	<p>Il convient que toute personne appelée à travailler sur un circuit de fluides frigorigènes soit titulaire d'un certificat, valable et à jour, émanant d'une autorité d'évaluation accréditée par le secteur industriel et reconnaissant sa compétence pour manipuler en toute sécurité les fluides frigorigènes, conformément à la spécification d'évaluation reconnue dans le secteur industriel concerné.</p>
 <p>MISE EN GARDE</p>	<p>Les opérations de service ne doivent être réalisées que dans le respect des recommandations du fabricant des équipements. Les opérations d'entretien et de réparation qui nécessitent l'assistance d'autres personnes qualifiées doivent être menées sous le contrôle de la personne compétente pour l'utilisation des fluides frigorigènes inflammables.</p>

## **2.2 Information concernant les opérations d'entretien.**

### **2.2.1 - Vérifications de la zone**

Avant de commencer les travaux sur les systèmes qui contiennent des fluides frigorigènes inflammables, des vérifications de sécurité sont nécessaires pour veiller à ce que le risque d'inflammation soit réduit le plus possible. Pour les réparations du système frigorifique, les DD.4.3 à DD.4.7 doivent être réalisés avant de procéder aux travaux sur le système.

### **2.2.2 - Procédure d'intervention**

Les interventions doivent être entreprises dans le cadre d'une procédure contrôlée de manière à réduire le plus possible le risque de présence d'un gaz ou d'une vapeur inflammable pendant les travaux.

### **2.2.3 - Zone de travail générale**

Tout le personnel d'entretien ainsi que les autres personnes qui travaillent dans la zone locale doivent être informés de la nature des travaux réalisés. Tout travail en espace confiné doit être évité.

### **2.2.4 - Vérification de la présence de fluide frigorigène**

La zone doit être contrôlée au moyen d'un détecteur de fluides frigorigènes adéquat avant et pendant les travaux pour assurer que le technicien a connaissance de l'existence d'atmosphères toxiques ou explosives.

Veiller à ce que l'équipement de détection des fuites utilisé convienne à une utilisation avec tous les fluides frigorigènes applicables, autrement dit qu'il ne produise pas d'étincelles, qu'il soit scellé de manière adéquate et qu'il procure une sécurité intrinsèque.

### **2.2.5 - Présence d'extincteurs**

Si des travaux à chaud doivent être réalisés sur un équipement frigorifique ou sur ses parties associées, des équipements de protection incendie adéquats doivent être mis à disposition. Un extincteur à poudre sèche ou au CO2 doit se trouver à proximité de la zone de chargement.

### **2.2.6 - Absence de sources d'inflammation**

Aucune personne réalisant des travaux liés à un système frigorifique qui impliquent l'exposition de tuyaux ne doit utiliser des sources d'inflammation d'une manière pouvant conduire à un risque d'incendie ou d'explosion. Il convient que toutes les sources d'inflammation possibles, y compris une personne fumant une cigarette, se situent suffisamment loin du site d'installation, de réparation, de retrait et de mise au rebut pendant la période, où du fluide frigorigène peut s'échapper dans l'espace environnant. Avant de réaliser les travaux, la zone qui entoure l'équipement doit être examinée pour assurer qu'il n'y a pas de dangers d'inflammation ou de risques d'inflammation.

Des signaux "Interdiction de fumer" doivent être affichés.

### **2.2.7 - Zones ventilées**

Avant d'intervenir sur le système ou de réaliser des travaux à chaud, vérifier que la zone est à l'air libre ou qu'elle est ventilée de manière adéquate. La ventilation doit être maintenue à un certain niveau pendant toute la durée des travaux. Il convient que la ventilation dissipe tout fluide frigorigène de manière sûre et que celui-ci soit de préférence évacué vers l'extérieur dans l'atmosphère.

### **2.2.8 - Vérifications de l'équipement frigorifique**

En cas de remplacement des composants électriques, ils doivent être adaptés à leur usage tel qu'il est prévu et à la spécification correcte. Les lignes directrices du fabricant pour l'entretien et le

service doivent être observées continuellement. En cas de doute, consulter le service technique d'assistance du fabricant.

Les vérifications suivantes doivent être réalisées dans le cadre des installations qui utilisent des

fluides frigorigènes inflammables:

- La charge de fluide frigorigène est compatible avec la surface du local dans lequel sont installés les éléments qui contiennent un fluide frigorigène ;
- Les machines et sorties de ventilation fonctionnent correctement et ne sont pas obstruées ;
- Si un circuit frigorifique indirect est utilisé, le circuit secondaire doit être vérifié afin d'évaluer la présence de fluide frigorigène ;
- Le marquage de l'équipement est toujours visible et lisible. Les marques et les symboles qui sont illisibles doivent être corrigés ;
- Le tuyau ou les composants frigorifiques sont installés dans une position, où ils ne sont pas susceptibles d'être exposés à des substances susceptibles de corroder les éléments qui contiennent des fluides frigorigènes, à moins que ces éléments ne soient construits avec des matériaux intrinsèquement résistants à la corrosion ou qu'ils ne soient protégés contre la corrosion de manière adéquate.

### **2.2.9 - Vérifications des dispositifs électriques**

Les opérations de réparation et d'entretien des composants électriques doivent inclure des vérifications de sécurité initiales, ainsi que des procédures de contrôle des composants. En présence d'un défaut susceptible de compromettre la sécurité, aucune alimentation électrique ne doit être connectée au circuit tant que le défaut n'a pas été traité de manière satisfaisante. Si le défaut ne peut pas être

corrigé immédiatement, mais qu'il est nécessaire de poursuivre les opérations, une solution temporaire adéquate doit être adoptée. Cela doit être signalé au propriétaire de l'équipement de manière que toutes les parties concernées en soient informées.

Les vérifications de sécurité initiales doivent contrôler :

- Que les condensateurs sont déchargés : cela doit être fait d'une manière sûre pour éviter toute possibilité d'étincelles;
- Qu'aucun composant ou câblage électrique sous tension n'est exposé au cours du chargement, de la récupération ou de la purge du système ;
- Qu'il y a continuité de la liaison équipotentielle à la terre.

### **2.3 - Vérifications des dispositifs électriques**

Les composants électriques scellés ne doivent pas être réparés.

### **2.4 – Câblage**

Vérifier que le câblage ne présente pas de signes d'usure, de corrosion, de surpression, de vibrations, de bords tranchants ou tout autre effet environnemental néfaste.

La vérification doit aussi tenir compte des effets du vieillissement ou des vibrations continues provenant de sources telles que les compresseurs ou les ventilateurs.

### **2.5 - Détection des fluides frigorigènes inflammables**

Des sources d'inflammation potentielles ne doivent en aucune circonstance être utilisées pour la recherche ou la détection de fuites de fluide frigorigène.

Aucune lampe haloïde (ou tout autre détecteur qui utilise une flamme nue) ne doit être utilisée.

Les méthodes suivantes de détection de fuites sont considérées

comme acceptables pour tous les systèmes de fluide frigorigène. Les détecteurs électroniques de fuite peuvent être utilisés pour détecter les fuites de fluide frigorigène, mais leur sensibilité peut être inadéquate ou peut nécessiter un réétalonnage dans le cas de fluides frigorigènes inflammables. (Les équipements de détection doivent être étalonnés dans une zone exempte de tout fluide frigorigène. ) Veiller à ce que le détecteur ne soit pas une source d'inflammation potentielle et qu'il soit adapté au fluide frigorigène utilisé. L'équipement de détection des fuites doit être réglé sur un pourcentage de LFL du fluide frigorigène et doit être étalonné en fonction du fluide employé et le pourcentage adéquat de gaz (25 % au plus) est confirmé.

Les fluides de détection des fuites conviennent également à une utilisation avec la plupart des fluides frigorigènes, mais l'utilisation de détergents qui contiennent du chlore doit être évitée dans la mesure où le chlore peut réagir avec le fluide frigorigène et corroder les tuyauteries en cuivre.

NOTE : Exemples de fluides de détection des fuites :

- Méthode des bulles,
- Méthode de l'agent fluorescent.

Si une fuite est suspectée, toutes les flammes nues doivent être éliminées/éteintes.

Si une fuite de fluide frigorigène est détectée et qu'un brasage est exigé, le fluide frigorigène du système doit être récupéré ou isolé dans sa totalité (au moyen de vannes d'arrêt) dans une partie du système à distance de la fuite.

Le fluide frigorigène doit être éliminé conformément à l'Article DD.8.

## **2.6 - Élimination du fluide frigorigène et évacuation du circuit**

Lors d'une intervention sur le circuit de fluide frigorigène pour faire des réparations, ou pour tout autre objectif, des procédures conventionnelles doivent être utilisées. Toutefois, pour les fluides frigorigènes inflammables, il est important de suivre cette meilleure pratique dans la mesure où l'inflammabilité constitue un élément clé. La procédure suivante doit être appliquée:

- Retirer le fluide frigorigène en toute sécurité en respectant les règlements locaux et nationaux ;
- Procéder à une vidange;
- Purger le circuit avec un gaz inerte (facultatif pour les fluides frigorigènes A2L);
- Évacuer (facultatif pour les fluides frigorigènes A2L);
- Rincer continuellement avec du gaz inerte lors de l'utilisation de la flamme pour ouvrir le circuit ;
- Ouvrir le circuit.

La charge de fluide frigorigène doit être recueillie dans les bouteilles de récupération adéquates.

Le fabricant doit spécifier les gaz inertes qui peuvent être utilisés.

L'air comprimé ou l'oxygène ne doit pas être utilisé pour la purge des systèmes de fluide frigorigène.

NOTE : Un exemple de gaz inerte est l'azote sec.

La purge du circuit de fluide frigorigène doit être réalisée en coupant le vide dans le système avec un gaz inerte et en poursuivant le remplissage jusqu'à ce que la pression de service soit atteinte, puis en ventilant dans l'atmosphère puis finalement en réalisant le vide.

Ce processus doit être répété jusqu'à ce qu'il n'y ait plus de fluide frigorigène dans le système.

Le système doit être ventilé jusqu'à l'obtention de la pression atmosphérique pour permettre le travail.

Veiller à ce que la sortie de la pompe à vide ne se situe pas à proximité d'une source d'inflammation potentielle et qu'une ventilation soit disponible.

## **2.7 - Procédures de chargement**

En plus des procédures de chargement conventionnelles, les exigences suivantes doivent être respectées.

- Veiller à ce qu'aucune contamination des différents fluides frigorigènes ne se produise au cours de l'utilisation de l'équipement de chargement. Les tuyaux ou les conduites doivent

être aussi courts que possible afin de réduire le plus possible la quantité de fluide frigorigène qu'ils contiennent.

- Les bouteilles doivent être maintenues dans une position appropriée conformément aux instructions.
- Veiller à ce que le système frigorifique soit relié à la terre avant de charger le système avec le fluide frigorigène.
- Étiqueter le système lorsque le chargement est terminé (si cela n'est pas déjà fait).
- Des précautions doivent être prises pour que le système frigorifique ne déborde pas.

Avant de recharger le système, il doit être soumis à des essais sous pression avec le gaz de purge adéquat.

Le système doit être soumis à des essais de fuite à la fin du chargement, mais avant la mise en service.

Un essai de fuite doit être réalisé avant de quitter le site.

## **2.8 - Mise hors service**

Avant d'effectuer cette procédure, il est essentiel que le technicien se soit entièrement familiarisé avec l'équipement et l'ensemble de ses composants.

Il est recommandé comme bonne pratique de récupérer tous les fluides frigorigènes de manière sûre.

Avant de réaliser cette tâche, un échantillon d'huile et de fluide frigorigène doit être prélevé au cas où une analyse est exigée avant la réutilisation du fluide frigorigène récupéré.

Il est essentiel de disposer d'une source d'alimentation électrique avant de commencer cette tâche.

1. Se familiariser avec l'équipement et son fonctionnement.
2. Isoler le système de l'alimentation électrique.
3. Avant d'engager la procédure, assurer que:
  - a. les équipements de manutention mécanique (s'ils sont

- exigés) sont disponibles afin de manipuler les bouteilles de fluide frigorigène ;
- b. tous les équipements de protection individuelle sont disponibles et convenablement utilisés ;
  - c. le processus de récupération est continuellement supervisé par une personne compétente ;
  - d. l'équipement et les bouteilles de récupération sont conformes aux normes applicables.
4. Vidanger le système de fluide frigorigène, si possible.
  5. Si un vide n'est pas possible, mettre en œuvre un collecteur afin de pouvoir récupérer le fluide frigorigène provenant des différentes parties du système.
  6. Veiller à ce que la bouteille soit située sur la balance avant le début de la récupération.
  7. Démarrer la machine de récupération et la faire fonctionner conformément aux instructions.
  8. Ne pas remplir les bouteilles de manière excessive (pas plus de 80 % du volume de la charge de liquide).
  9. Ne pas dépasser la pression de service maximale de la bouteille, même temporairement.
  10. Lorsque les bouteilles ont été correctement remplies et que le processus est terminé, veiller à ce que les bouteilles et l'équipement soient retirés rapidement du site et que toutes les vannes d'isolement de l'équipement soient fermées.
  11. Le fluide frigorigène récupéré ne doit pas être chargé dans un autre système frigorifique à moins d'avoir été nettoyé et vérifié.

## 2.9 – Étiquetage

Une étiquette doit être apposée sur l'équipement afin d'indiquer qu'il a été mis hors service et vidé de son fluide frigorigène.

Cette étiquette doit être datée et signée.

Pour les appareils qui contiennent des fluides frigorigènes

inflammables, vérifier que les équipements comportent des étiquettes indiquant qu'ils contiennent des fluides frigorigènes inflammables.

## **2.10 – Récupération**

Lorsque le système est vidé de son fluide frigorigène dans le cadre des opérations d'entretien ou de mise hors service, il est exigé de suivre les bonnes pratiques afin de récupérer tous les fluides frigorigènes de manière sûre.

Lors du transfert du fluide frigorigène dans les bouteilles, assurer que seules les bouteilles de récupération adéquates sont utilisées. Veiller à ce que le nombre correct de bouteilles soit disponible pour contenir la totalité de la charge du système. Toutes les bouteilles à utiliser sont conçues pour le fluide frigorigène récupéré et étiquetées pour ce fluide frigorigène (autrement dit, il s'agit de bouteilles spéciales pour la récupération du fluide frigorigène).

Les bouteilles doivent être équipées d'une vanne limiteur de pression et de vannes d'arrêt associées en bon état de marche.

Les bouteilles de récupération vides sont vidangées et, si possible, refroidies avant le début de la récupération.

Les équipements de récupération doivent être en bon état de marche et accompagnés d'instructions concernant les équipements et ils doivent être adaptés à la récupération des fluides frigorigènes inflammables.

En cas de doute, consulter le fabricant.

De plus, un jeu de balances étalonnées doit être disponible et en bon état de fonctionnement.

Les tuyaux doivent être équipés de manchons de déconnexion antifuite et être en bon état.

Le fluide frigorigène recueilli doit être traité conformément à la législation locale dans les bouteilles de récupération adéquates et la note correspondante de transfert de déchets doit être établie.

Ne pas mélanger les fluides frigorigènes dans les unités de récupération, en particulier dans les bouteilles.

Si des compresseurs ou des huiles de compresseur doivent être

retirés, assurer qu'ils ont été vidangés à un niveau acceptable pour garantir qu'il ne reste plus de fluide frigorigène inflammable dans le lubrifiant.

Le corps du compresseur ne doit pas être chauffé par une flamme nue ou d'autres sources d'inflammation pour accélérer ce processus.

La vidange de l'huile d'un système doit être réalisée en toute sécurité.

**MISE EN GARDE !**



**Installez l'appareil dans des pièces de plus de 9 m<sup>2</sup>.  
Ne pas installer l'appareil dans un endroit où des gaz inflammables pourraient fuir.**



**NOTE !**

**Le fabricant peut fournir d'autres exemples appropriés ou des informations supplémentaires sur l'odeur du réfrigérant**

## 3. VUE D'ENSEMBLE DE L'APPAREIL

### 3.1 DESCRIPTION

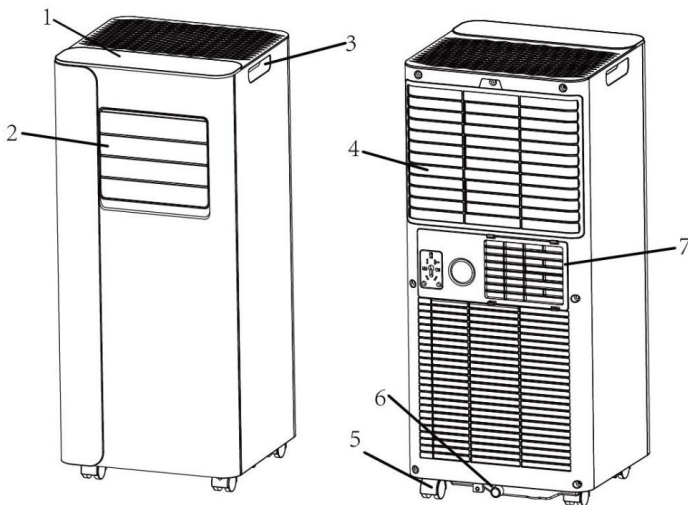

1	Panneau de commande	4	Ouverture d'air avec filtre à air	6	Orifice de vidange
2	Sortie d'air avec volet réglable	5	Roulettes	7	Sortie pour évacuation de l'air
3	Poignée				

Note: L'apparence est donnée à titre de référence uniquement. Veuillez consulter le produit réel pour des informations détaillées.

### 3.2 CARACTERISTIQUES

- ✓ Grande capacité dans un format compact avec fonction ventilateur, refroidissement, chauffage et déshumidification.
- ✓ Réglage et affichage de la température
- ✓ Affichage numérique LED
- ✓ Commande électronique avec minuterie intégrée, mode sommeil
- ✓ Système d'auto-évaporation pour une meilleure efficacité
- ✓ Arrêt automatique lorsque le réservoir est plein
- ✓ Redémarrage automatique en cas de coupure de courant
- ✓ Fonction de dégivrage automatique à basse température ambiante
- ✓ Télécommande
- ✓ Fonction Ventilateur à 2 vitesses
- ✓ Roulettes pour une mobilité facile

## 4. INSTALLATION

### 4.1 DEBALLAGE

- Déballez le carton et sortez l'appareil ainsi que ses accessoires
- Vérifiez l'appareil après le déballage pour détecter d'éventuels dommages ou rayures.
- Accessoires:
  - 1. Tuyau d'évacuation
  - 2. Raccord pour tuyau
  - 3. Adaptateur pour fenêtre
  - 4. Télécommande
  - 5. Tuyau de vidange
  - 6. Kit de fenêtre

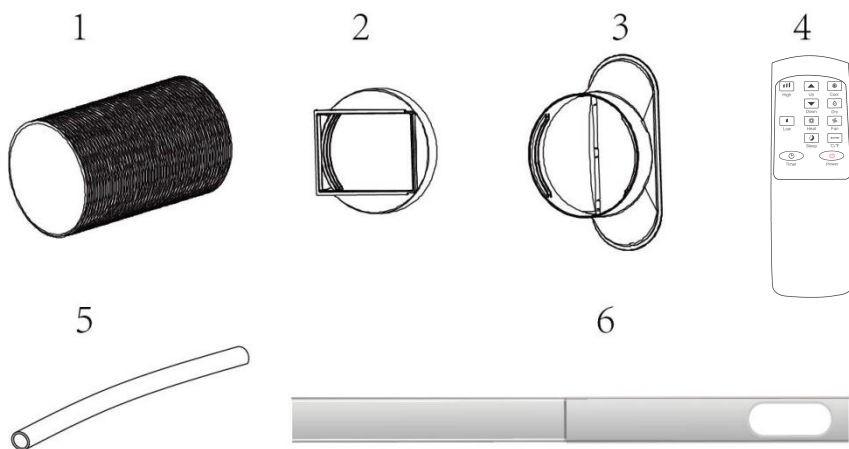

## 4.2 Choisir votre emplacement

- Si l'appareil a été incliné de plus de 45°, laissez-le se redresser pendant au moins 24 heures avant de le mettre en marche
- Placez l'appareil sur une surface ferme et plane, dans un endroit avec au moins 50 cm d'espace libre autour, pour permettre une circulation d'air appropriée
- **Ne pas utiliser à proximité immédiate de murs, rideaux ou d'autres objets pouvant bloquer l'entrée et la sortie de l'air. Gardez les ouvertures d'entrée et de sortie d'air dégagées.**
- **Ne jamais installer l'appareil dans un emplacement susceptible de subir :**
  - Sources de chaleur telles que radiateurs, grilles de chauffage, poêles ou autres produits générant de la chaleur
  - Lumière directe du soleil
  - Vibrations ou chocs mécaniques
  - Poussière excessive
  - Manque de ventilation, comme dans un meuble ou une bibliothèque
  - Surface inégale

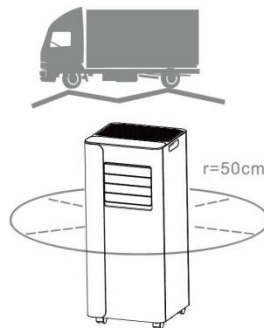

### **MISE EN GARDE !**

Installez l'appareil dans des pièces de plus de 9 m<sup>2</sup>.  
Ne pas installer l'appareil dans un endroit où des gaz inflammables pourraient fuir.



### **NOTE!**

Le fabricant peut fournir d'autres exemples appropriés ou des informations supplémentaires sur l'odeur du réfrigérant.

### 4.3 RACCORDER LE TUYAU D'EVACUATION

Le climatiseur doit être ventilé vers l'extérieur afin que l'air évacué puisse s'échapper de la pièce. Cet air provient de l'appareil et contient de la chaleur résiduelle et de l'humidité.

Ne remplacez pas et ne rallongez pas le tuyau d'évacuation, car cela réduirait son efficacité, voire entraînerait l'arrêt de l'appareil en raison d'une contre-pression trop faible.

**Étape 1 :** Raccordez le connecteur à l'extrémité du tuyau d'évacuation.

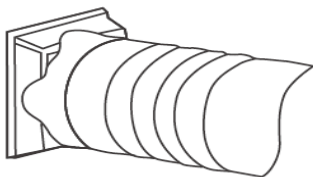

**Étape 2 :** Connectez l'adaptateur pour fenêtre à l'autre extrémité du tuyau d'échappement

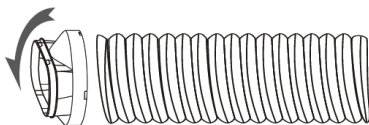

**Étape 3 :** Étendez le kit de fenêtre réglable sur toute la longueur de votre fenêtre. Connectez le tuyau d'échappement au kit de fenêtre.



**Étape 4 :** Fermez votre fenêtre pour maintenir le kit en place. Il doit maintenir fermement le kit en place. Si nécessaire, fixez-le avec du ruban adhésif. Il est recommandé de colmater l'espace entre l'adaptateur et les côtés de la fenêtre pour une efficacité maximale.

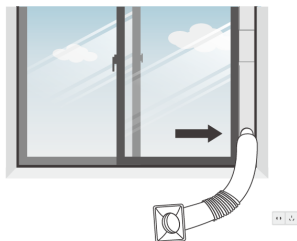

**Étape 5:** Fixez le raccord du tuyau à la sortie d'air de l'appareil.

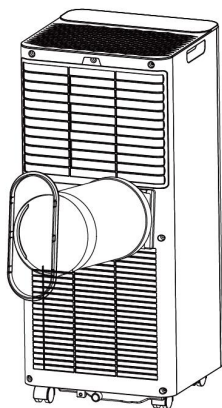

**Étape 6:** Ajustez la longueur du tuyau d'échappement flexible et évitez les courbures dans le tuyau. Placez ensuite le climatiseur près d'une prise électrique.

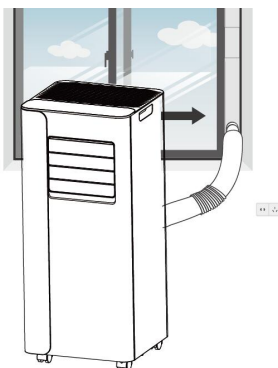

**Étape 7:** Réglez la grille de la sortie d'air, puis mettez l'appareil en marche.

## 5. UTILISATION

### 5.1 PANNEAU DE COMMANDE ET AFFICHAGE

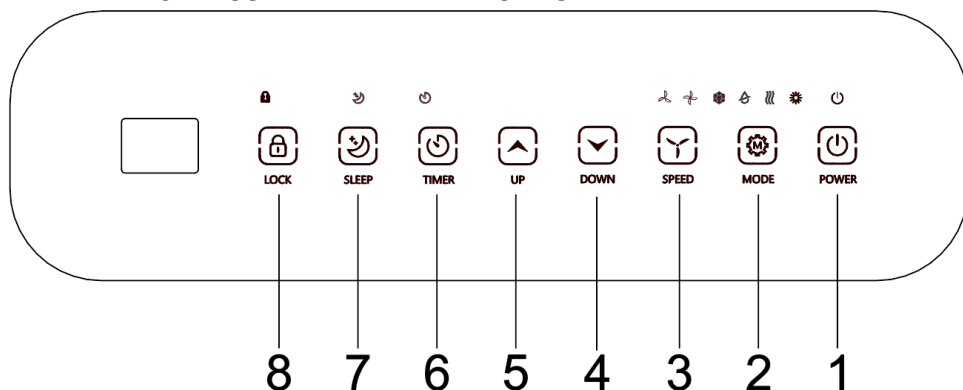

1.	MARCHE/ARRET	Appuyez pour mettre la machine en marche ou l'arrêter.
2.	MODE	Appuyez pour basculer entre les modes de ventilation, refroidissement, chauffage et déshumidification.
3.	VITESSE	Appuyez pour basculer entre la vitesse élevée et faible du ventilateur.
4.	BAS	Réduire la température souhaitée ou le réglage de la minuterie
5.	HAUT	Augmenter la température souhaitée (16 °C à 32 °C) ou le réglage de la minuterie.
6.	MINUTERIE	Définit une heure à laquelle l'appareil s'allume ou s'éteint automatiquement.
7.	SOMMEIL	Appuyez pour activer ou désactiver le mode veille.
8.	VERROUILLAGE	Appuyez longtemps pour activer ou désactiver le verrouillage enfant.

## 5.2 TELECOMMANDE

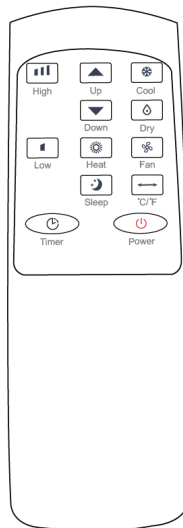

High = élevée

Low faible

Timer = minuterie

Up= Haut

Down = bas

Power = Marche/Arrêt

Celsius/Fahrenheit

Cool = mode refroidisseur

Dry = déshumidification

Fan = ventilation

Heat = Chauffage

Sleep = Sommeil

C/F = Basculer de Degré

- Enlever le couvercle du boîtier pour pile, mettre la nouvelle pile en place en respectant la polarité ou remplacer la pile usagée. Remettre le couvercle.
- Veuillez respecter la polarité affichée à l'intérieur du boîtier lorsque vous installez la pile
- Les piles usées doivent être mises au rebut de façon sûre. Les déposer dans des bacs de collecte prévus à cet effet.
- Les piles non rechargeables ne doivent pas être rechargées.
- Dans de mauvaises conditions, du liquide peut être éjecté de la pile ; éviter tout contact. En cas de contact accidentel, nettoyer à l'eau. Si le liquide entré en contact avec les yeux, rechercher en plus une aide

médicale. Le liquide éjecté des piles peut causer des irritations ou des brûlures

- Si l'appareil doit être entreposé sans être utilisé pendant une longue période, il convient de retirer les batteries ;
- Les bornes d'alimentation ne doivent pas être court-circuitées.
- Ne jetez pas les appareils électriques avec les déchets municipaux non triés, mais utilisez des dispositifs de collecte distincts. Contactez votre municipalité pour de plus amples informations sur les systèmes de collecte disponibles. L'appareil doit être manipulé conformément aux réglementations locales en matière de recyclage. Évitez d'endommager le dispositif de refroidissement. Il est strictement interdit de libérer le réfrigérant dans l'atmosphère !

## 5.3 REGLAGES

### 5.3.1 Mise en marche et arrêt

- ⇒ Appuyez sur POWER pour allumer l'appareil.
- ⇒ Appuyez sur le bouton MODE pour sélectionner le mode de fonctionnement souhaité.
- ⇒ Appuyez de nouveau sur POWER pour éteindre l'appareil

### 5.3.2 Mode de fonctionnement

L'appareil dispose de cinq modes de fonctionnement : Ventilateur, Refroidissement, Déshumidification, Veille, Chauffage

#### A. Refroidir votre pièce

Sélectionnez le mode refroidissement pour abaisser la température de votre pièce.

- ⇒ Appuyez plusieurs fois sur le bouton MODE jusqu'à ce que l'indicateur COOL s'allume
  - ⇒ Appuyez sur les boutons UP/DOWN pour régler la température affichée à l'écran. La température peut être réglée entre 16°C et 32°C.
  - ⇒ Appuyez plusieurs fois sur le bouton SPEED jusqu'à ce que l'indicateur de vitesse de ventilateur souhaité s'allume
- Pour contrôler la direction du flux d'air horizontalement, veuillez ajuster les réglettes intérieures manuellement

Remarque : Le climatiseur s'arrête si la température de la pièce est inférieure à la température sélectionnée.

## B. Chauffage de votre pièce

- ⇒ Appuyez plusieurs fois sur le bouton MODE jusqu'à ce que le témoin LED du mode CHAUFFAGE s'allume.
- ⇒ Appuyez sur le bouton UP/DOWN pour régler la température au-dessus de la température ambiante. La vitesse du ventilateur peut également être réglée.

Remarque : Le tuyau de drainage doit être connecté à l'unité pour un fonctionnement continu.

## C. Ventilating your room

- ⇒ Appuyez plusieurs fois sur le bouton MODE jusqu'à ce que l'indicateur VENTILATION s'allume.  
En mode ventilation, l'air de la pièce circule, mais n'est pas refroidi.
- ⇒ Appuyez plusieurs fois sur le bouton SPEED pour sélectionner la vitesse du ventilateur souhaitée.

## D. Déshumidifier votre pièce

- ⇒ Appuyez sur le bouton MODE sur le panneau de contrôle ou la télécommande, le voyant s'allume. La vitesse du ventilateur ne peut pas être sélectionnée. L'utilisateur doit connecter le tuyau à la sortie de vidange en bas de l'appareil.

Remarque : Dans ce mode, la vitesse du ventilateur passe à basse vitesse et ne peut pas être sélectionnée.

## E. Mode sommeil

Le mode sommeil peut être activé en mode refroidissement.

### ■ En mode refroidissement :

Après 1 heure, la température prédéfinie augmente de 1 °C, après une autre heure, la température prédéfinie sera à nouveau augmentée de 1 °C, après 2 heures, la température réglée ne changera plus. Tous les indicateurs s'atténueront en mode sommeil.

Lorsque le mode sommeil est activé pendant 12 heures, l'appareil s'arrêtera automatiquement

### ■ En mode chauffage :

Après 1 heure, la température pré-réglée est diminuée de 1 °C, après une heure supplémentaire, la température pré-réglée sera à nouveau

diminuée de 1 °C.

Ensuite, la température est maintenue constante pendant 10 heures. Et tous les indicateurs s'assombrissent. La vitesse du ventilateur peut passer en basse vitesse pour un fonctionnement silencieux et ne peut pas être sélectionnée.

### 5.3.3 REGLAGE DE LA MINUTERIE (1heure-24heures) :

La minuterie a deux manières de fonctionner :

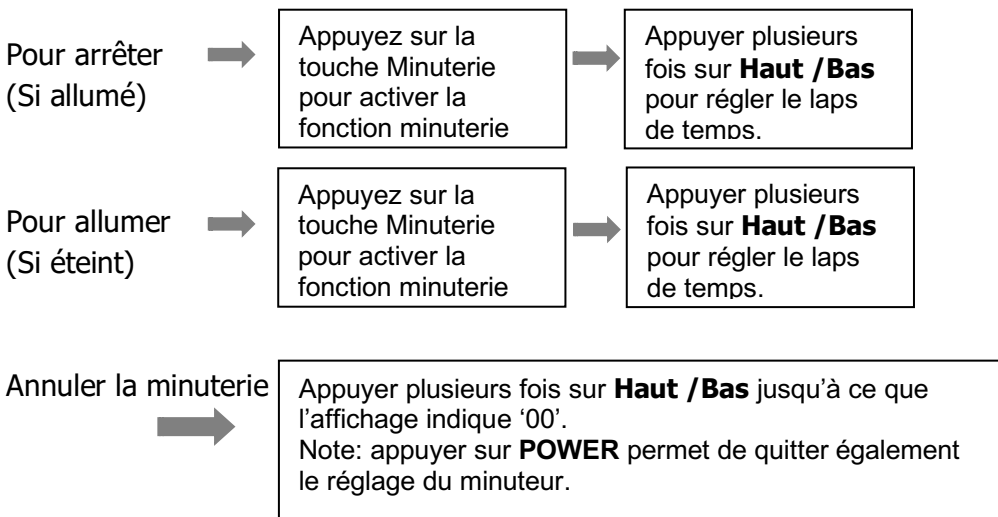

### 5.3.4 Dégivrage Automatique

À basses températures ambiantes, du givre peut se former sur l'évaporateur pendant le fonctionnement. L'appareil commencera automatiquement le dégivrage et le voyant MARCHE/ARRET clignotera. La séquence de contrôle du dégivrage est la suivante :

- A. Lorsque l'appareil fonctionne en mode refroidissement ou chauffage, si le capteur de température ambiante détecte que la température de la bobine de l'évaporateur est inférieure à -1°C, le compresseur s'arrêtera pendant 10 minutes ou jusqu'à ce que la température de la bobine atteigne 7°C, puis l'appareil recommencera à fonctionner avec le mode refroidissement.

- B. Lorsque l'appareil fonctionne en mode chauffage, si le capteur de température de la bobine détecte que la température de l'évaporateur est inférieure à 40°C et que la différence de température entre la bobine et la pièce est inférieure à 19°C après 20 minutes de fonctionnement du compresseur, l'appareil commencera le dégivrage pendant 5 minutes et le voyant d'alimentation clignotera.

### **5.3.5 Protection contre les surcharges**

En cas de coupure de courant, pour protéger le compresseur, un délai de 3 minutes est prévu avant le redémarrage du compresseur.

## **5.3 VIDANGE**

### **Vidange manuelle :**

1) Lorsque la machine s'arrête après que la quantité d'eau soit trop importante, veuillez débrancher la prise.

Remarques : Veuillez déplacer la machine avec précaution, afin de ne pas renverser l'eau dans le bac situé sur la partie inférieure de l'appareil.

2) Placez le réservoir d'eau sous la sortie d'eau latérale à l'arrière de l'appareil.

3) Retirer le bouchon, l'eau s'écoulera automatiquement dans le récipient.

Notes :

1. Conservez correctement le bouchon d'eau.

2. Lors de la vidange, l'appareil peut être légèrement incliné vers l'arrière.

3. Si le réservoir d'eau ne peut plus contenir toute l'eau, avant que le réservoir ne soit réellement plein, bouchez la sortie d'eau avec le bouchon dès que possible pour éviter que l'eau ne coule sur le sol ou sur le tapis.

4) Lorsque l'eau est évacuée, insérez le bouchon.

Remarques : 1. Redémarrez la machine après avoir installé le bouchon et le couvercle, sinon l'eau issue de la condensation s'écoulera sur le sol ou le tapis.

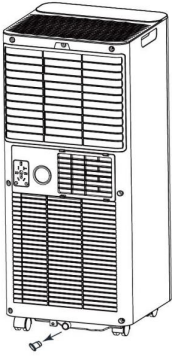

## Vidange continue

Le système auto-évaporant utilise l'eau collectée pour refroidir les serpentins du condenseur pour une performance plus efficace. Il n'est pas nécessaire de vider le réservoir de drainage pendant le fonctionnement en mode refroidissement, sauf en mode chauffage et en conditions de forte humidité. L'eau de condensation s'évapore au niveau du condenseur et est évacuée par le tuyau d'évacuation.

Pour un fonctionnement continu ou sans surveillance en mode chauffage, veuillez connecter le tuyau de drainage fourni à l'appareil. L'eau de condensation peut s'écouler automatiquement dans un seau ou un drain par gravité.

- Éteignez l'appareil avant de commencer.
- Retirer le bouchon de l'ouverture pour l'évacuation de l'eau, et conservez-le dans un endroit sûr.
- Connectez le tuyau de vidange de manière sûre et correcte, en vous assurant qu'il n'est pas plié ni obstrué.
- Placez l'extrémité du tuyau au-dessus d'un récipient ou d'un seau et assurez-vous que l'eau peut s'écouler librement depuis l'appareil.
- Ne plongez pas l'extrémité du tuyau dans l'eau ; cela pourrait provoquer un "verrouillage d'air" dans le tuyau.

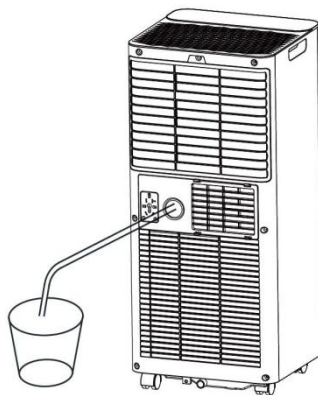

### **Pour éviter les déversements d'eau :**

- Comme la pression négative du bac de drainage du condensateur est importante, inclinez le tuyau de drainage vers le sol. Il est approprié que le degré d'inclinaison dépasse 20 degrés.
- Redressez le tuyau pour éviter la formation de siphons dans celui-ci

## **6. NETTOYAGE ET ENTRETIEN**

### **6.1. NETTOYAGE DU FILTRE A AIR** (toutes les deux semaines)

La poussière s'accumule sur le filtre et limite le flux d'air. Le flux d'air restreint réduit l'efficacité du système et, en cas de blocage complet, peut endommager l'appareil.

Le filtre à air nécessite un nettoyage régulier. Le filtre à air est amovible pour un nettoyage facile. Ne faites pas fonctionner l'appareil sans filtre à air, sinon l'évaporateur pourrait être contaminé.

1. Appuyez sur le bouton MARCHE/ARRET pour éteindre l'appareil et débranchez le cordon d'alimentation.
2. Retirez le filtre de l'appareil.
3. Utilisez un aspirateur pour aspirer la poussière du filtre.
4. Retournez le filtre et rincez-le sous l'eau courante. Laissez l'eau passer à travers le filtre dans le sens contraire au flux d'air. Laissez le filtre sécher complètement à l'air avant de le réinstaller.

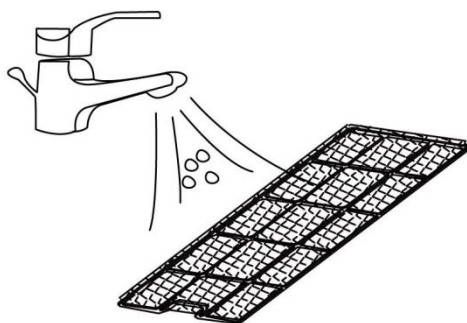

Éteignez l'appareil et retirez les filtres à air.

Rincez le filtre à air sous l'eau courante.

**Attention!!!**

Ne touchez pas la surface de l'évaporateur avec les mains nues, cela pourrait causer des blessures à vos doigts.

## **6.2. NETTOYAGE DU REFRIGERANT**

### **Mesures générales :**

1. Les Gaz/vapeur sont plus lourd que l'air. Ils peuvent s'accumuler dans des espaces confinés, en particulier au niveau du sol ou en dessous.
2. Éliminer toute source d'inflammation possible.
3. Porter un équipement de protection individuelle (EPI) approprié.
4. Évacuer le personnel non nécessaire, isoler et ventiler la zone.
5. Ne pas en mettre dans les yeux, sur la peau ou sur les vêtements. Ne pas respirer les vapeurs ou le gaz.
6. Empêcher l'entrée dans les égouts et les eaux publiques.
7. Arrêter la source de fuite, si cela est sûr. Envisager l'utilisation d'un jet d'eau pour disperser les vapeurs.
8. Isoler la zone jusqu'à ce que le gaz se soit dispersé. Ventiler et tester l'air de la zone avant d'y entrer. Contacter les autorités compétentes après un déversement

## 7. DEPANNAGE

Problemes		Inspection	Solution
L'appareil ne fonctionne pas		✓ Vérifiez que la connexion électrique est sécurisée.	➤ Insérez la fiche du cordon d'alimentation correctement dans la prise murale.
		✓ Vérifiez si l'indicateur du niveau d'eau s'allume ?	➤ Videz le bac de récupération en retirant le bouchon en caoutchouc.
		✓ Vérifiez la température ambiante	➤ La plage de température de fonctionnement est de 5 à 35°C.
L'appareil fonctionne avec une capacité réduite.		✓ Vérifiez si le filtre à air est sale.	➤ Nettoyez le filtre à air si nécessaire.
		✓ Vérifiez si le conduit d'air est obstrué.	➤ Éliminez l'obstruction.
		✓ Vérifiez si la porte ou la fenêtre de la pièce est ouverte	➤ Gardez la porte et les fenêtres fermées.
		✓ Vérifiez si le mode de fonctionnement souhaité est sélectionné et si la température est correctement réglée.	➤ Réglez le mode et la température en suivant les instructions du manuel.
		✓ Le tuyau d'évacuation est détaché	➤ Assurez-vous que le tuyau d'évacuation est correctement fixé.
Fuites d'eau		✓ Débordement lors du transport de l'appareil	➤ Videz le réservoir d'eau avant le transport.
		✓ Vérifiez si le tuyau de vidange est plié ou tordu.	➤ Redressez le tuyau pour éviter la formation d'un siphon.
Bruit excessif		✓ Vérifiez si l'appareil est correctement positionnée	➤ Placez l'appareil sur un sol horizontal et ferme.
		✓ Vérifiez s'il y a des pièces desserrées ou vibrantes.	➤ Sécurisez et resserrez les pièces
		✓ Bruit ressemblant à de l'eau qui coule.	➤ Le bruit provient du fluide frigorigène en circulation. Ceci est normal.
Codes d'erreur	E0	✓ Défauts de communication entre la carte principale et la carte d'affichage.	➤ Vérifiez les câbles de la carte d'affichage pour détecter des dommages.
	E1	✓ Défaillance du capteur de température ambiante	➤ Vérifiez la connexion ou remplacez-la. Nettoyez ou remplacez le capteur de température.

	E2	✓ Pannes du capteur de température de la bobine.	➤ Vérifiez la connexion ou remplacez-le. Nettoyez ou remplacez le capteur de température.
	Ft	✓ Alarme pour niveau élevé d'eau de condensation	➤ Videz le bac de récupération en retirant le bouchon en caoutchouc.

## 8. STOCKAGE ET MISE AU REBUT

### 8.1. STOCKAGE

Stockage à long terme - Si vous n'utilisez pas l'appareil pendant une longue période (plus de quelques semaines), il est préférable de le nettoyer et de le laisser complètement sécher. Veuillez stocker l'appareil en suivant les étapes suivantes :

1. Débranchez l'appareil et retirez le tuyau d'évacuation et le kit de fenêtre, puis rangez-les avec l'appareil.
2. Videz l'eau restante de l'appareil.
3. Nettoyez le filtre et laissez-le sécher complètement à l'ombre.
4. Réinstallez le filtre à sa place.
5. L'appareil doit être gardé en position verticale pendant le stockage.
6. Conservez la machine dans un endroit ventilé, sec, exempt de gaz corrosifs et sûr à l'intérieur.

### ATTENTION :

**L'évaporateur à l'intérieur de l'appareil doit être séché avant que l'unité ne soit emballée afin d'éviter les dommages aux composants et la formation de moisissures. Débranchez l'appareil et placez-le dans un endroit sec et aéré pendant plusieurs jours pour le sécher. Une autre façon de sécher l'appareil consiste à l'allumer, à le régler en mode ventilation à faible vitesse, et à maintenir cet état jusqu'à ce que le tuyau de drainage soit sec, afin de garder l'intérieur de l'appareil sec et d'éviter la formation de moisissures.**

## DONNÉES TECHNIQUES

Exigences en matière d'informations relatives aux climatiseurs à simple et à double conduit.

Informations d'identification du ou des modèles : OL-A016EE26RN2			
Description	Symbole	Valeur	Unité
Puissance frigorifique nominale	$P_{\text{rated}}$ frigorifique	2,6	kW
Puissance calorifique nominale	$P_{\text{rated}}$ calorifique	2,0	kW
Puissance frigorifique absorbée nominale	$P_{\text{EER}}$	1,0	kW
Puissance calorifique absorbée nominale	$P_{\text{COP}}$	0,8	kW
Coefficient d'efficacité énergétique nominal	EERd	2,6	-
Coefficient de performance nominal	COPd	2,5	-
Consommation d'électricité en «arrêt par thermostat»	$P_{\text{TO}}$	-	-
Consommation d'électricité en mode «veille»	$P_{\text{SB}}$	0,5	W
Consommation d'électricité des appareils simple/double conduit (SD/DD)	DD: $Q_{\text{DD}}$ SD: $Q_{\text{SD}}$	SD: 1,0 pour frigorifique SD :0,8 pour calorifique	DD: kWh/a SD: kWh/h
Niveau de puissance acoustique	$L_{\text{WA}}$	65	dB(A)
Coordonnées de contact pour tout complément d'information	Fabriqué en Chine EUREM France 5 RUE MONTGOLFIER 79230 PRAHECQ FRANCE Ligne directe SAV : (33) 05 49 32 69 76		

## 8.2. Mise au rebut

### AVERTISSEMENTS POUR L'ELIMINATION CORRECTE DU PRODUIT AUX TERMES DE LA DIRECTIVE EUROPEENE 2012/19/UE



Aux termes de son utilisation, le produit ne doit pas être éliminé avec des déchets urbains. Le produit doit être remis à l'un des centres de collecte sélective prévus par l'administration communale ou auprès des revendeurs assurant ce service. Éliminer séparément un appareil électroménager permet d'éviter les retombées négatives pour l'environnement et la santé dérivant d'une élimination incorrecte, et permet de récupérer les matériaux qui le composent dans le but d'une économie importante en termes d'énergie et de ressources. Pour rappeler l'obligation d'éliminer séparément les appareils électroménagers, le produit porte le symbole d'un caisson à ordures barré.



: pensez également à recycler ce manuel lorsque l'appareil arrive en fin de vie.

# **BON DE GARANTIE CACHET DU REVENDEUR**

**DATE :**

**NOM DU CLIENT :**

## **CERTIFICAT DE GARANTIE**

**Cet appareil est garanti 2 ans (Garantie légale de conformité), pièces et main-d'œuvre. La garantie ne couvre pas les dégâts occasionnés par : mauvaises utilisations, détérioration par choc, chute ou phénomène atmosphérique. En cas d'anomalie de fonctionnement, l'ensemble (produit, accessoires) doit être retourné par l'utilisateur (En port payé si envoi par la poste. Les colis en port dû ne seront pas acceptés) au point de vente qui a procédé à la vente, accompagné de la photocopie de la preuve d'achat datée et portant le cachet du vendeur. L'appareil vous sera retourné gratuitement pendant la période de garantie et contre remboursement des frais après cette période.**

Fabriqué en Chine

EUREM FRANCE  
5 RUE MONTGOLFIER  
79230 PRAHECQ